

## Rillenkugellager

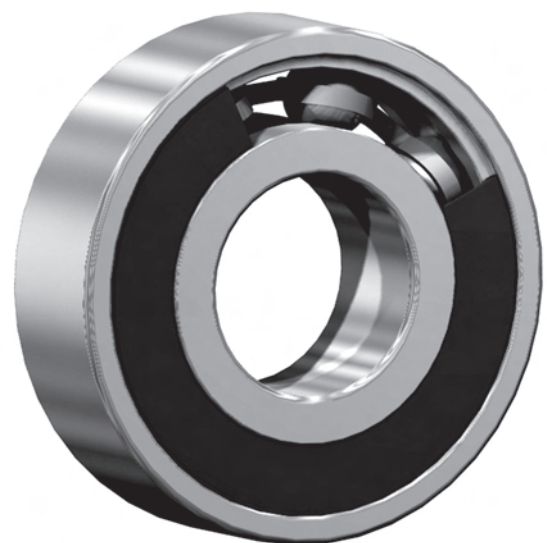

Einreihige Rillenkugellager nehmen radiale und axiale Kräfte in beiden Richtungen auf. Rillenkugellager eignen sich für hohe Drehzahlen, sind nicht zerlegbar und die Winkelstellbarkeit ist relativ gering. Vielseitig einsetzbar und das günstige Preis-Leistungsverhältnis macht die Rillenkugellager zu der meist verwendeten Lagerbauart.

Neben offenen Rillenkugellagern gibt es auch mit Dicht- oder Deckscheiben abgedichtete Lager. Abgedichtete Rillenkugellager sind wartungsfrei und ermöglichen einfache Konstruktionen. Aus fertigungstechnischen Gründen können auch offene Lager am Außenring bzw. am Außen- und Innenring Eindrehungen für die Dicht- und Deckscheiben haben.



# Rillenkugellager

Reihen 60.. , 62.. , 63..

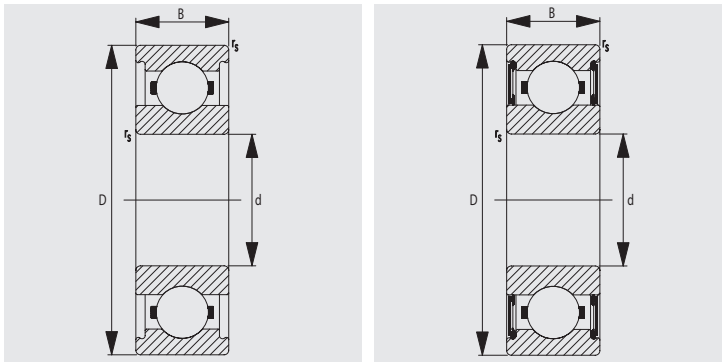

Maßtabelle

Abmessungen in mm				offene Ausführung	geschlossene Ausführung	Drehzahlgrenzen in min <sup>-1</sup>		Tragfähigkeit		Stück Gewicht
d	D	B	r <sub>smin</sub>	Kurzzeichen	Kurzzeichen	Fett	Öl	C dyn. in N	Co stat. in N	in g ≈
10	26	8	0,3	6000	-ZZ / -2RS	28.000	34.000	4.620	1.960	19
	30	9	0,6	6200	-ZZ / -2RS	24.000	30.000	5.070	2.240	32
	35	11	0,6	6300	-ZZ / -2RS	20.000	26.000	8.060	3.450	53
12	28	8	0,3	6001	-ZZ / -2RS	26.000	32.000	5.070	2.240	22
	32	10	0,6	6201	-ZZ / -2RS	22.000	28.000	6.890	3.100	37
	37	12	1	6301	-ZZ / -2RS	19.000	24.000	9.750	4.150	60
15	32	9	0,3	6002	-ZZ / -2RS	22.000	28.000	5.590	2.500	30
	35	11	0,6	6202	-ZZ / -2RS	19.000	24.000	7.800	3.700	45
	42	13	1	6302	-ZZ / -2RS	17.000	20.000	11.400	5.400	82
17	35	10	0,3	6003	-ZZ / -2RS	19.000	24.000	6.050	3.200	39
	40	12	0,6	6203	-ZZ / -2RS	17.000	20.000	9.560	4.700	65
	47	14	1	6303	-ZZ / -2RS	16.000	19.000	13.500	6.580	120
20	42	12	0,6	6004	-ZZ / -2RS	17.000	20.000	9.300	4.900	65
	47	14	1	6204	-ZZ / -2RS	15.000	18.000	12.700	6.500	110
	52	15	1,1	6304	-ZZ / -2RS	13.000	16.000	15.900	7.800	140
25	47	12	0,6	6005	-ZZ / -2RS	15.000	18.000	11.200	5.600	80
	52	15	1	6205	-ZZ / -2RS	12.000	15.000	14.000	7.800	130
	62	17	1,1	6305	-ZZ / -2RS	11.000	14.000	22.500	11.400	230
30	55	13	1	6006	-ZZ / -2RS	12.000	15.000	13.300	8.200	120
	62	16	1	6206	-ZZ / -2RS	10.000	13.000	19.500	11.000	200
	72	19	1,1	6306	-ZZ / -2RS	9.000	11.000	28.100	16.000	350
35	62	14	1	6007	-ZZ / -2RS	10.000	13.000	15.900	10.000	160
	72	17	1,1	6207	-ZZ / -2RS	9.000	11.000	25.500	15.300	290
	80	21	1,5	6307	-ZZ / -2RS	8.500	10.000	33.500	19.200	460
40	68	15	1	6008	-ZZ / -2RS	9.500	11.400	16.800	11.500	190
	80	18	1,1	6208	-ZZ / -2RS	8.500	10.200	30.500	19.000	370
	90	23	1,5	6308	-ZZ / -2RS	7.500	9.000	41.000	24.000	630

# Rillenkugellager

Reihen 60.. , 62.. , 63..

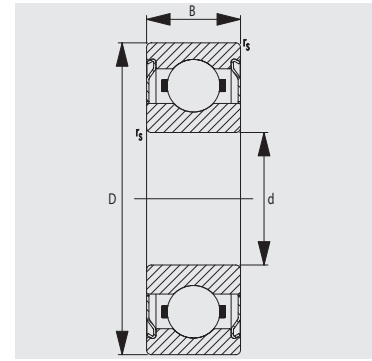

Abmessungen in mm				offene Ausführung	geschlossene Ausführung	Drehzahlgrenzen in $\text{min}^{-1}$		Tragfähigkeit		Stück Gewicht
d	D	B	$r_{s\text{min}}$	Kurzzeichen	Kurzzeichen	Fett	Öl	C dyn. in N	Co stat. in N	in g $\approx$
45	75	16	1	6009	-ZZ / -2RS	9.000	11.000	20.700	14.500	250
	85	19	1,1	6209	-ZZ / -2RS	7.500	9.000	32.500	21.400	410
	100	25	1,5	6309	-ZZ / -2RS	6.700	8.000	53.100	31.600	830
50	80	16	1	6010	-ZZ / -2RS	8.500	10.000	21.600	16.000	260
	90	20	1,1	6210	-ZZ / -2RS	7.000	8.500	35.000	23.200	460
	110	27	2	6310	-ZZ / -2RS	6.300	7.500	61.900	38.000	1.050
55	90	18	1,1	6011	-ZZ / -2RS	7.500	9.000	28.000	21.200	390
	100	21	1,5	6211	-ZZ / -2RS	6.300	7.500	43.000	29.000	610
	120	29	2	6311	-ZZ / -2RS	5.600	6.700	71.000	45.000	1.350
60	95	18	1,1	6012	-ZZ / -2RS	6.700	8.000	29.500	23.000	420
	110	22	1,5	6212	-ZZ / -2RS	6.000	7.000	52.000	36.000	780
	130	31	2,1	6312	-ZZ / -2RS	5.000	6.000	81.700	52.100	1.700
65	100	18	1,1	6013	-ZZ / -2RS	6.300	7.500	30.800	25.100	440
	120	23	1,5	6213	-ZZ / -2RS	5.300	6.300	55.900	40.500	990
	140	33	2,1	6313	-ZZ / -2RS	4.800	5.600	92.300	60.000	2.100
70	110	20	1,1	6014	-ZZ / -2RS	6.000	7.000	37.500	31.000	600
	125	24	1,5	6214	-ZZ / -2RS	5.000	6.000	60.500	45.000	1.100
	150	35	2,1	6314	-ZZ / -2RS	4.500	5.300	104.000	68.000	2.500
75	115	20	1,1	6015	-ZZ / -2RS	5.600	6.700	39.500	33.400	640
	130	25	1,5	6215	-ZZ / -2RS	4.800	5.600	66.300	49.000	1.200
	160	37	2,1	6315	-ZZ / -2RS	4.000	6.700	114.000	76.500	3.000
80	125	22	1,1	6016	-ZZ / -2RS	5.300	6.300	47.500	40.000	850
	140	26	2	6216	-ZZ / -2RS	4.500	5.300	72.000	53.000	1.400
	170	39	2,1	6316	-ZZ / -2RS	3.800	4.500	122.000	86.500	3.600
85	130	22	1,1	6017	-ZZ / -2RS	5.000	6.000	49.000	43.000	890
	150	28	2	6217	-ZZ / -2RS	4.300	5.000	83.000	64.000	1.800
	180	41	3	6317	-ZZ / -2RS	3.600	4.300	132.000	96.500	4.250
90	140	24	1,5	6018	-ZZ / -2RS	4.800	5.600	58.500	50.000	1.150
	160	30	2	6218	-ZZ / -2RS	3.800	4.500	96.500	72.000	2.150
	190	43	3	6318	-ZZ / -2RS	3.400	4.000	134.000	102.000	4.900

weitere Abmessungen auf Anfrage  
einsatzoptimierte Schmierung möglich

20  
HWG

Ausführungen in Werkstoff 100Cr6 und X105CrMo17  
Hybridlager-X105CrMo17 mit  $\text{Si}_3\text{N}_4$ -Kugeln auf Anfrage

# Rillenkugellager

Reihe 16..

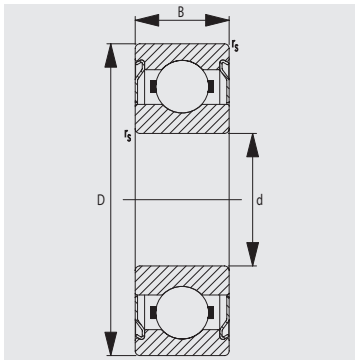

Maßtabelle				offene Ausführung	geschlossene Ausführung	Drehzahlgrenzen in min <sup>-1</sup>		Tragfähigkeit		Stück Gewicht in g ≈
Abmessungen in mm						Fett	Öl	C dyn. in N	Co stat. in N	
d	D	B	r <sub>smin</sub>	Kurzzeichen	Kurzzeichen	Fett	Öl	C dyn. in N	Co stat. in N	in g ≈
10	28	8	0,3	16100	*	28.000	34.000	4.620	1.960	22
12	30	8	0,3	16101	*	26.000	32.000	5.070	2.360	23
15	32	8	0,3	16002	*	22.000	28.000	5.590	2.850	25
17	35	8	0,3	16003	*	19.000	24.000	6.050	3.250	32
20	42	8	0,3	16004	*	17.000	20.000	6.890	4.050	50
25	47	8	0,3	16005	*	14.000	17.000	7.610	4.750	60
30	55	9	0,3	16006	*	12.000	15.000	11.200	7.350	85
35	62	9	0,3	16007	*	10.000	13.000	12.400	8.150	110
40	68	9	0,3	16008	*	9.500	12.000	13.300	9.150	130
45	75	10	0,6	16009	*	9.000	11.000	15.600	10.800	170
50	80	10	0,6	16010	*	8.500	10.000	16.300	11.400	180
55	90	11	0,6	16011	*	7.500	9.000	19.500	14.000	260
60	95	11	0,6	16012	*	6.700	8.000	19.900	15.000	280
65	100	11	0,6	16013	*	6.300	7.500	21.200	16.600	300
70	110	13	0,6	16014	*	6.000	7.000	28.100	25.000	430
75	115	13	0,6	16015	*	5.600	6.700	28.600	27.000	460

\* Bei geschlossener Ausführung verringern sich die Tragzahlen